

LETECKÉ A ČÍSELNÉ
ZNAČENÍ STOŽÁRŮ
PŘENOSOVÝCH SOUSTAV ,

TABULKY SYSTÉMOVÉ
A BEZPEČNOSTNÍ

UPEVNĚNÍ LETECKÉHO ZNAČENÍ NA STOŽÁRECH PŘENOSOVÝCH SOUSTAV

(upevnění smalt. tabule držákem typu A ke konstrukci stožáru)

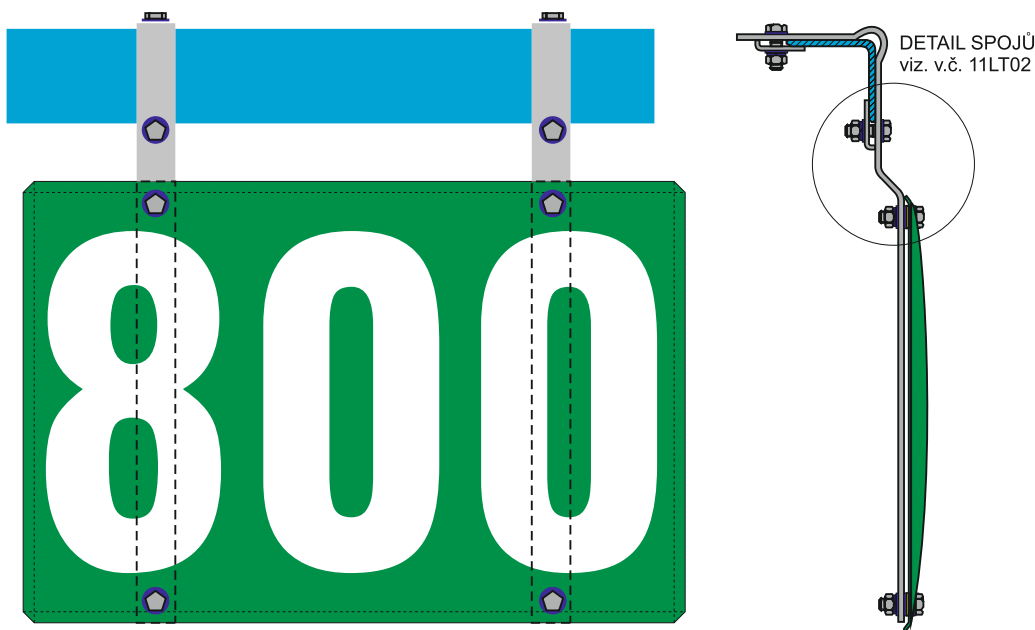

POUŽITÉ MATERIÁLY DLE BAREV

- KONSTRUKCE STOŽÁRU VEDENÍ
- SMALTOVANÁ TABULE OZNAČENÍ STOŽÁRU ELEKTRICKÉHO VEDENÍ
- POZINKOVANÉ DRŽÁKY A PŘÍCHYTKY + POZINKOVANÉ ŠROUBY A MATICE
- POZINKOVANÉ PODLOŽKY OBYČEJNÉ
- POZINKOVANÉ PODLOŽKY PRUŽNÉ
- PLASTOVÉ PODLOŽKY ODOLNÉ UV-ZÁŘENÍ

Soupis dílů potřebných ke kompletní dodávce **jednoho** leteckého značení

SOUPIS DÍLŮ	smaltovaná tabulka	držák	příchytky	šroub	maticy	podložka obyčejná	podložka pružná	podložka plastová
číslo	11LT03-	LD-60..180	LD00-
typ	40/60/80	A/B/C/D/E/U	8/14/20	M10x35	M10	10,5	10,2	10,5
ks	1	2	4	8	8	24	8	8
váha								

Příklad objednávání: 11LT03-60/50 ks(č101-125/a2 ks), LDA-160/100 ks, LD00-20/200 ks + spoj. mat.

ZÁRUČNÍ DOBA, REKLAMAČNÍ ŘÁD, PŘEJÍMKA DODÁVKY LETECKÉHO ZNAČENÍ, PODMÍNKY REKLAMACE A ZÁSADY MANIPULACE SE SMALTOVANÝMI TABULEMI

ZÁRUČNÍ DOBA

Zhotovitel SmaltZlin poskytuje záruční dobu lícové strany smaltovaných tabulí, to je její čitelnost, barevnou stálost a odolnost proti korozi v délce 5 let. Záruka se však nevztahuje na mechanické poškození smaltu. Rubová strana tabulí je technologická a obsahuje body po styku s vypalovací podložkou. Vzhledem k použitému plechu, respektive jeho síle, nemají tyto body na lícovou stranu a celkovou životnost tabulí výrazný vliv, nicméně nezabrání tvorbě koroze v místech styku s vypalovací podložkou.

REKLAMAČNÍ ŘÁD

Odpovědnost za vady se řídí, není-li smluvně ošetřeno jinak, obecnou úpravou obsaženou v zákoně. Vady díla je objednatel povinen písemně oznámit zhotoviteli v souladu s příslušnými ustanoveními zákona.

PŘEJÍMKA DODÁVKY (paletová přeprava)

- 1) Při přijetí zboží je zapotřebí vizuálně zkontrolovat, zda jsou palety řádně upevněny na korbě vozidla a zda není někde poškozen obal balení palety. Pokud tomu tak je, je zapotřebí udělat s vědomím přepravce fotodokumentaci poškození hned po složení z vozidla a informovat o tomto dodavatele. Je rovněž vhodné udělat s přepravcem zápis o poškození dodávky.
- 2) Při manipulaci vysokozdvížným vozíkem je zapotřebí jednat opatrně nepoškodit nárazem obsah palety. Palety nesmí být uloženy na sobě! A mají být skladovány v suchém prostředí.
- 3) Skládání dodávky „rukou“ obecně nedoporučujeme, pokud je to nutné, pak jen s „ochranným křížem“, který nedovolí lanům sevřít zboží na paletě.
- 4) Zboží je do 30 kalendářních nutných dnů rozbalit, přezkontrolovat stav a množství dodávky. A reklamovat u dodavatele (s příslušnou fotodokumentací).
- 5) Po uplynutí této doby již nebude reklamace na poškození povrchu smaltovaných tabulí a množství veškerého dodaného spojovacího materiálu považována za oprávněnou.

PŘEJÍMKA DODÁVKY (balíková přeprava)

- 1) Při přijetí zboží je zapotřebí vizuálně zkontrolovat, zda je není poškozen obal balíku. Pokud tomu tak je, je vhodné udělat s přepravcem zápis o poškození dodávky.
- 2) Balík je nutno do 3 kalendářních dnů rozbalit a přezkontrolovat stav smaltovaných tabulí a množství veškerého dodaného materiálu. V případě neshody vytvořit fotodokumentaci (včetně zabalení a identifikačního štítku balíku) a reklamovat u dodavatele
- 3) Po uplynutí této doby již nebude reklamace na poškození povrchu smaltovaných tabulí a množství veškerého dodaného materiálu považována za oprávněnou.

ZÁSADY MANIPULACE SE SMALTOVANÝMI TABULEMI

- 1) Všechny pracovníky kteří budou smaltovanými tabulemi manipulovat nebo je instalovat, je zapotřebí informovat o tom, že prakticky pracují se sklem nataveným na kovu. Takže každý náraz (především pak na hranu tabule) s největší pravděpodobností způsobí poškození povrchu v daném místě.
- 2) Dotahování šroubů ke držákům je zapotřebí provádět dle přiloženého výkresu 11LT02. Při přetažení spojů dojde k poškození smaltovaného povrchu tabulí
- 3) Drobná poškození povrchu lze řešit dle výkresu 12LT02, kde můžeme dodat barvy k tomu potřebné.
- 4) Reklamace na poškození smaltovaného povrchu špatnou manipulací, nebo montáží nejsou oprávněné.

Objednatel potvrzuje, že:

Zásady dle výkresu 19LT02 vzal na vědomí, akceptuje je a potřebné informace předá pracovníkům pověřených přejímkou zboží.

Zakázka (projekt) Vaše č.j.:

(naše č.j.):

Potvrzení nám zašlete e-mailem.

V

dne:

.....

TECHNOLOGICKÝ POSTUP MONTÁŽE SMALTOVANÝCH TABULÍ NA OCELOVÉ KONSTRUKCE

- 1) Tabulky montujte šetrně, je třeba vzít v úvahu, že smalt je natavená vrstva skla na kovovém podkladu.
- 2) Dbejte na to, aby při manipulaci a montáži nedošlo k mechanickému poškození tabulí
- 3) Dodržujte počty, druhy a pořadí podložek při montáži, viz. "DETAIL SPOJŮ".
- 4) Slícujte otvory na držácích s otvory v tabulkách .
- 5) Všechny spoje na tabulkách utahujeme jen momentovými klíči s nastavením 10 Nm.
- 6) Při nedodržení těchto pravidel výrobce neodpovídá za záruky uvedené v kupní smlouvě.

DETAIL SPOJŮ

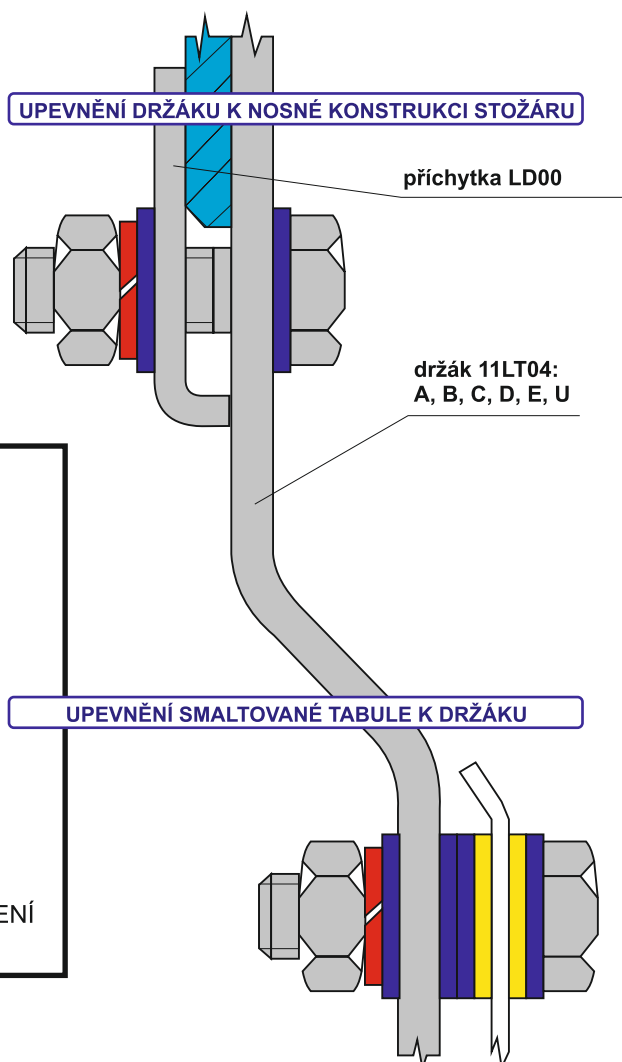

POUŽITÉ MATERIÁLY DLE BAREV

- KONSTRUKCE STOŽÁRU VEDENÍ
- SMALTOVANÁ TABULE OZNAČENÍ STOŽÁRU ELEKTRICKÉHO VEDENÍ
- POZINKOVANÉ DRŽÁKY A PŘÍCHYTKY + POZINKOVANÉ ŠROUBY A MATICE
- POZINKOVANÉ PODLOŽKY OBYČEJNÉ
- POZINKOVANÉ PODLOŽKY PRUŽNÉ
- PLASTOVÉ PODLOŽKY ODOLNÉ UV-ZÁŘENÍ

Soupis dílů potřebných ke kompletní dodávce **jednoho** leteckého značení

SOUPIS DÍLŮ	smaltovaná tabulka	držák	přichytka	šroub	matice	podložka obyčejná	podložka pružná	podložka plastová
číslo	11LT03-	LD-60..180	LD00-
typ	40/60/80	A/B/C/D/E/U	8/14/20	M10x35	M10	10,5	10,2	10,5
ks	1	2	4	8	8	24	8	8

TECHNOLOGICKÝ POSTUP OPRAV POVRCHU SMALTOVANÝCH TABULÍ způsobených nevhodnou manipulací nebo nesprávným utažením k držákům

- 1) Poškozený povrch odmastíme, zdrsíme mřížkou a opět odmastíme
- 2) Poškozená místa je vhodné nastříkat plničem na bázi akrylu (základní barva se schopností vyrovnat nerovnosti) a necháme odvětrat (cca 1 minuta)
- 3) Před použitím protřepeme obsah nádoby s dodanou dvousložkovou polyuretanovou barvou namíchanou ve specifických odstínech červené a zelené a ze vzdálenosti cca 15 cm nástřikem nanášíme na poškozená místa. Pokud jsou v blízkosti poškozeného místa bílé číslice vedení, pak je překryjeme například kartonem, abychom zabránili jejich nástřiku.
- 4) Barvu necháme zaschnout (cca 5 až 10 minut, dle teploty okolí) a nástřik zopakujeme.
- 5) Po zaschnutí (cca 5 až 10 minut, dle teploty okolí) můžeme s tabulemi dále manipulovat.
- 6) Pokud použijeme akrylátovou barvu v plechovce pro nátěr štětcem, je vhodné smíchat barvu s tužidlem (4:1), ale je zapotřebí mít na zřeteli, že použitelnost této barvy je cca 48 hodin.

LETECKÉ ZNAČENÍ STOŽÁRŮ PŘENOSOVÝCH SOUSTAV (katalogové označení: 11LT03-40, 60, 61, 62, 64, 80)

1) identifikační číslo stožáru: zelenobílé (RAL 6001)

a) dvojmístné:

DÍLEC	smaltovaná tabulka
číslo	11LT03-
typ	40
rozměr	400x400
váha	1,8 kg



b) třímístné:

DÍLEC	smaltovaná tabulka
číslo	11LT03-
typ	60
rozměr	400x600
váha	2,7 kg



c) čtyřmístné:

DÍLEC	smaltovaná tabulka
číslo	11LT03-
typ	80
rozměr	400x760
váha	3,4 kg



2) označení dle vedených kV:

c) vedení 110kV: hnědobílé (RAL 8002)

DÍLEC	smaltovaná tabulka
číslo	11LT03-
typ	61
rozměr	400x600
váha	2,7 kg



a) vedení 220kV: modrobílé (RAL 5005)

DÍLEC	smaltovaná tabulka
číslo	11LT03-
typ	62
rozměr	400x600
váha	2,7 kg



b) vedení 400kV: červenobílé (RAL 3020)

DÍLEC	smaltovaná tabulka
číslo	11LT03-
typ	64
rozměr	400x600
váha	2,7 kg



Příklad objednávky: 11LT03-60/50 ks(č101-125/a2 ks)

DRŽÁKY PRO UPEVNĚNÍ SMALTOVANÝCH TABULÍ NA STOŽÁRY PŘENOSOVÝCH SOUSTAV,

(katalogové čísla držáků: LDA, LDB, LDC, LDD, LDE, LDU)

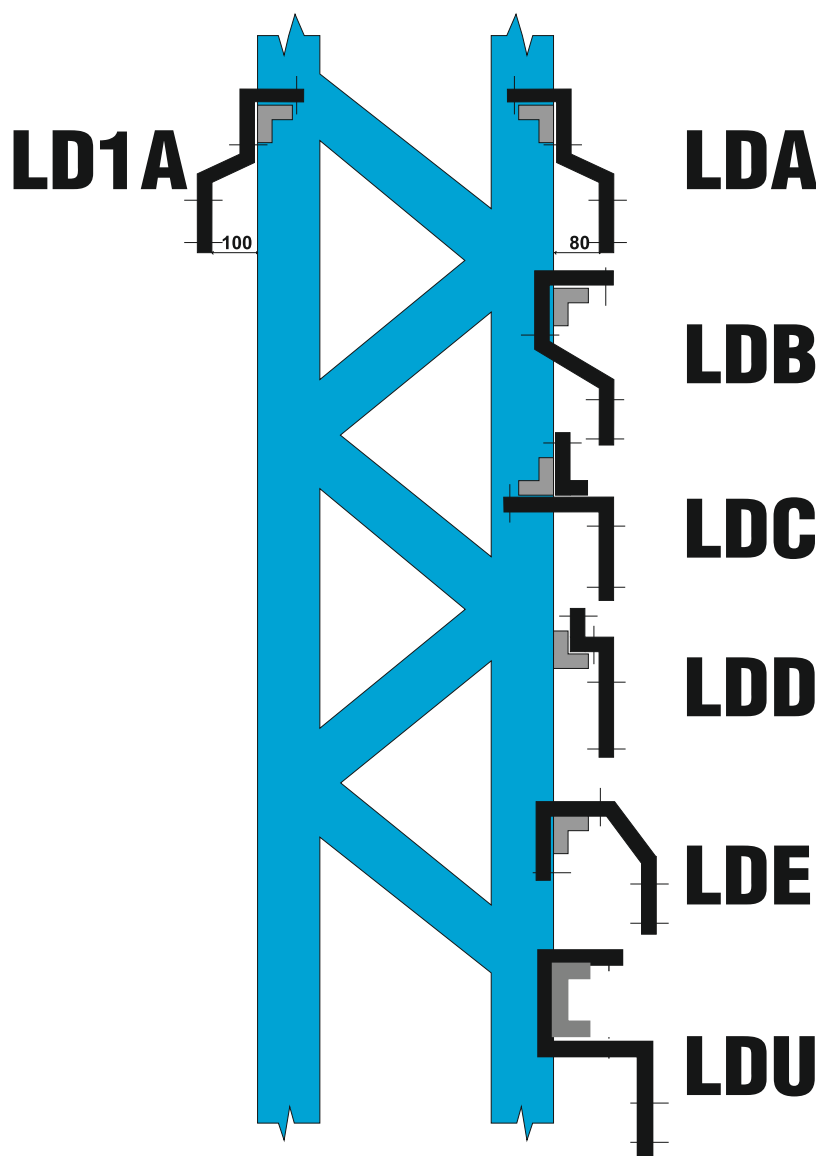

LDA Držáky LD.. specifikujeme dle:

- 1) ORIENTACE VODOROVNÉHO ÚHELNÍKU NA KONSTRUKCI (číslo)
- 2) ROZMĚRŮ ÚHELNÍKU L 50 -L 180 (typ)

povrchová úprava:
žárovým zinkováním

LDB

LDC

Příchytky LD00-.. :
slouží k upevnění držáků ke konstrukci vedení
(viz. v.č. 11LT02)
a specifikujeme je dle síly konstrukce
(respektive profilu úhelníku)

povrchová úprava:
žárovým zinkováním

LDD

LDE

LDU



DÍLEC	příchytky LD00		
číslo	LD00	LD00	LD00
typ	-8	-14	-20
síla profilu	L40-L80	L90-L120	L140-L200
váha			

DÍLEC	držák LD.. (A, B, C, D, E, U)					
číslo	LD1A..	LD..	LD..	LD..	LD..	LD..
úhelník L	-60-80	-60	-80	-100	-160	-180
rozměr	5x30x630	5x30x600	5x30x620	5x30x630	5x30x690	5x30x700
váha	1 kg	0,9 kg	0,9 kg	1 kg	1,1 kg	1,1 kg

Příklad objednání: LDA-160-100 ks, LD00-20-200 ks + spoj. mat.

SmaltZlin, s.r.o.
Papírenská 186,
763 11 Želechovice n. Dř.

bankovní spojení:
Komerční banka Zlín
č.ú. 1908146-661/0100

IČ: 46345558
DIČ: CZ46345558
zapsáno u KS Brno, Rg. C/5546

tel: 00420 577 901 106
fax: 00420 577 901 663
www.smaltzlin.cz

ČÍSELNÉ ZNAČENÍ STOŽÁRŮ PŘENOSOVÝCH SOUSTAV



DÍLEC	smaltovaná tabulka
číslo	11LT06
typ	—
rozměr	80x100
váha	90g



barevnost smalt. tabule:

bílá RAL 9010
černá RAL 9011

SOUPIS DÍLŮ	smaltovaná tabulka	držák	přichytka	šroub	matice	podložka obyčejná	podložka pružná	podložka plastová
číslo	11LT06	—	—	M6x35	M6	o6,5	o6,2	o6,5
typ	—	—	—	—	—	—	—	—
ks	1	—	—	1	2	4	1	2
objednávka	—	—	—	—	—	—	—	—

Příklad objednávky: 11LT06/100 ks (č.51-150)+ spoj. mat.

SmaltZlin, s.r.o.
Papírenská 186,
763 11 Želechovice n. Dř.

bankovní spojení:
Komerční banka Zlín
č.ú. 1908146-661/0100

IČ: 46345558
DIČ: CZ46345558
zapsáno u KS Brno, Rg. C/5546

tel: 00420 577 901 106
fax: 00420 577 901 663
www.smaltzlin.cz

aktualizace: 10.8. 2018

**ČÍSELNÉ ZNAČENÍ STOŽÁRŮ
PŘENOSOVÝCH SOUSTAV**

210x297 mm



barevnost smalt. tabule:

bílá RAL 9010
černá RAL 9011

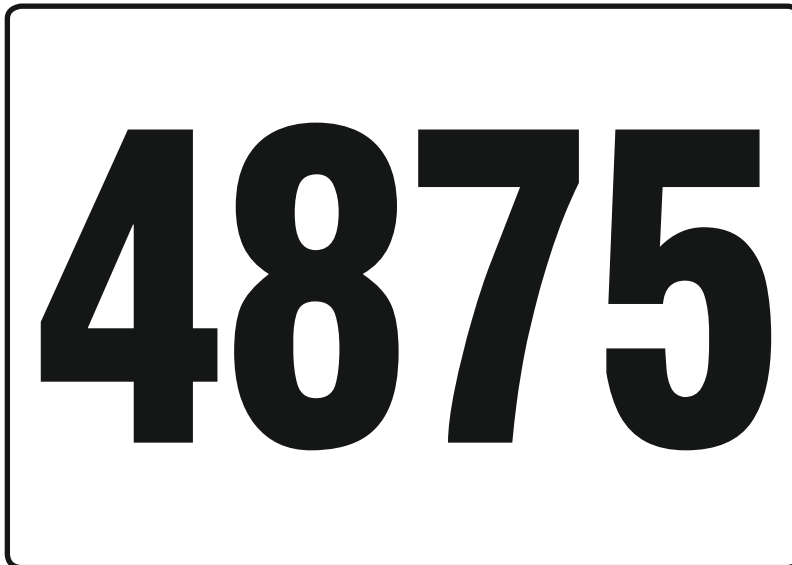

UŽÍVANÝ ZPŮSOB UCHYCENÍ

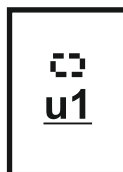

Příklad objednávky: 11LT07/u1/100 ks + spoj. mat.+číselnou řadu

SmaltZlin, s.r.o.
Papírenská 186,
763 11 Želechovice n. Dř.

bankovní spojení:
Komerční banka Zlín
č.ú. 1908146-661/0100

IČ: 46345558
DIČ: CZ46345558
zapsáno u KS Brno, Rg. C/5546

tel: 00420 577 901 106
fax: 00420 577 901 663
www.smaltzlin.cz

aktualizace: 10.8. 2018

ZPŮSOBY UCHYCENÍ A VÝČET SPOJOVACÍHO MATERIÁLU PRO UPEVNĚNÍ BEZPEČNOSTNÍCH TABULEK

UCHYCENÍ PŘES JEDEN OTVOR: o1

Uchycení užívané především pro připevnění ke konstrukci stožáru, tvar tabule je příhlý, nebo bombírovaný.

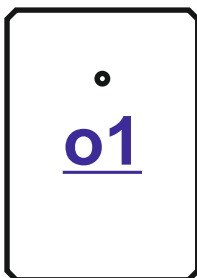

SOUPIS DÍLŮ	šroub	matice	podložka obyčejná	podložka pružná	podložka plastová
číslo	M10x40	M10	o10,5	o10,2	o10,5
ks	1	3	4	1	2

DETAIL SPOJE

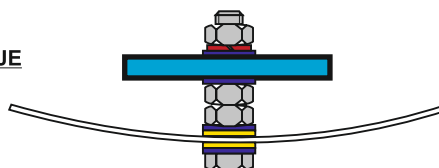

UCHYCENÍ ČTYŘMI OTVORY: o4

Uchycení užívané pro připevnění k rozvodným skříním popř. na zdivo, tvar tabule je příhlý, nebo bombírovaný.



SOUPIS DÍLŮ	šroub	matice	podložka obyčejná	podložka pružná	podložka plastová
číslo	M5x40	M5	o5,5	o5,2	o5,2
ks	4	4	8	4	4

DETAIL SPOJE

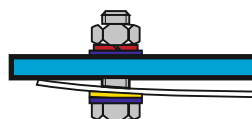

UCHYCENÍ PŘES ÚCHYT JEDNÍM ŠROUBEM: u1

Uchycení užívané pro připevnění ke konstrukci stožáru, tvar tabule je bombírovaný.



SOUPIS DÍLŮ	šroub	matice	podložka obyčejná	podložka pružná	podložka plastová
číslo	M10x40	M10	o10,5	o10,2	o10,5
ks	1	1	3	1	2

DETAIL SPOJE

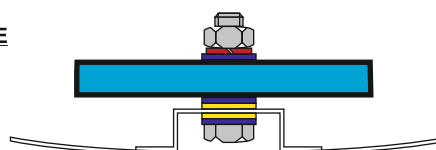

UCHYCENÍ PŘES DRÁŽKU BI-PÁSKOU: d2 a d4

Uchycení užívané pro připevnění ke sloupu, tvar tabule je oblý.



POUŽITÉ MATERIÁLY DLE BAREV

- KONSTRUKCE STOŽÁRU VEDENÍ
- SMALTOVANÁ TABULE OZNAČENÍ STOŽÁRU ELEKTRICKÉHO VEDENÍ
- POZINKOVANÉ ŠROUBY A MATICE
- POZINKOVANÉ PODLOŽKY OBYČEJNÉ
- POZINKOVANÉ PODLOŽKY PRUŽNÉ
- PLASTOVÉ PODLOŽKY ODOLNÉ UV-ZÁŘENÍ

SMALTOVANÁ SYSTÉMOVÁ TABULKA (300x100 mm) připevněna otvory PRO ZNAČENÍ STOŽÁŘŮ PŘENOSOVÝCH SOUSTAV

Typové rozlišení dle způsobu upevnění systémové tabulky na stožár:

11ST01a-

Držákem SD01 na konstrukci stožáru s otvory na tabulce

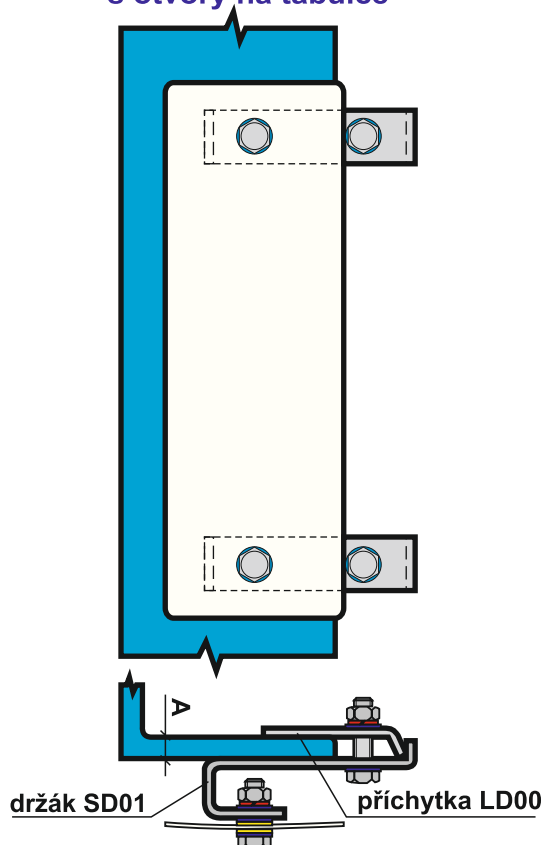

11ST01a-

11ST01b-

Držákem SD06 vně konstrukce stožáru s otvory na tabulce

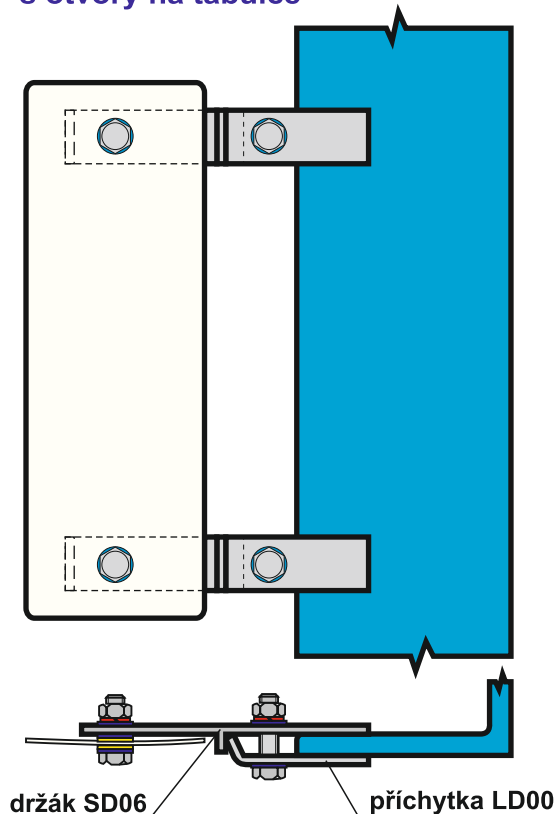

11ST01b-

Standartní rozměr systémové tabulky je 100x300 mm, ale nabízíme i rozměry 100x350 a 100x500 mm

Příchytky LD00-.. :

slouží k upevnění držáků ke konstrukci vedení. Specifikujeme je dle síly konstrukce (respektive profilu úhelníku)
povrchová úprava držáku SD01 (06) a příchytky LD00 je provedena žárovým zinkováním

DÍLEC	příchytky LD00		
číslo	LD00	LD00	LD00
typ	-8	-14	-20
profil	L40-L80	L90-L120	L140-L200



	barevnost systémové tabulky 11ST01					
číslo	11ST01..	11ST01..	11ST01..	11ST01..	11ST01..	11ST01..
typ	-1	-2	-3	-4	-5	-6
barevnost	bílá	červená	žlutá	modrá	černá	zelená
RAL	9010	3020	1021	5005	9011	6001

SOUPIS DÍLŮ	smaltovaná tabulka	držák	příchytky	úchyt	šroub	šroub	matice	podložka obyčejná	podložka pružná	podložka plastová
číslo	11ST01	SD	LD00	Ú	M10x30	M10x40	M10	o10,5	o10,2	o10,5
typ	a/b	01/06	-8/-14/-20/							
ks	1	2	2	-	2	2	4	10	4	4
váha	0,33	0,35 kg	0,2							

Příklad objednání: 11ST01a-1/100 ks, SD01/200 ks, LD00-14/200 ks + spoj. mat.

SMALTOVANÁ SYSTÉMOVÁ TABULKA (300x100 mm) připevněna úchyty PRO ZNAČENÍ STOŽÁRŮ PŘENOSOVÝCH SOUSTAV

Typové rozlišení dle způsobu upevnění systémové tabulky na stožár:

18ST02a-

Držákem SD01 na konstrukci stožáru s úchyty na rubu tabulky

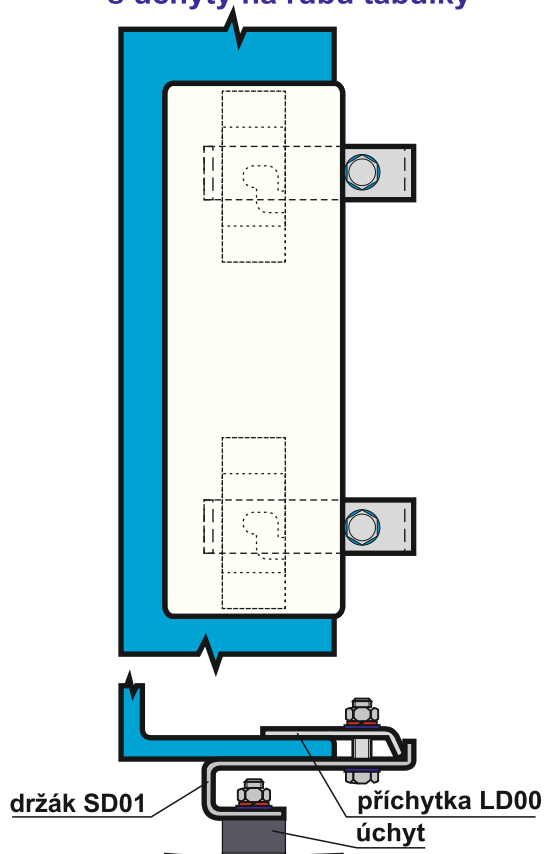

18ST02a-

18ST02b-

Držákem SD06 vně konstrukce stožáru s úchyty na rubu tabulky

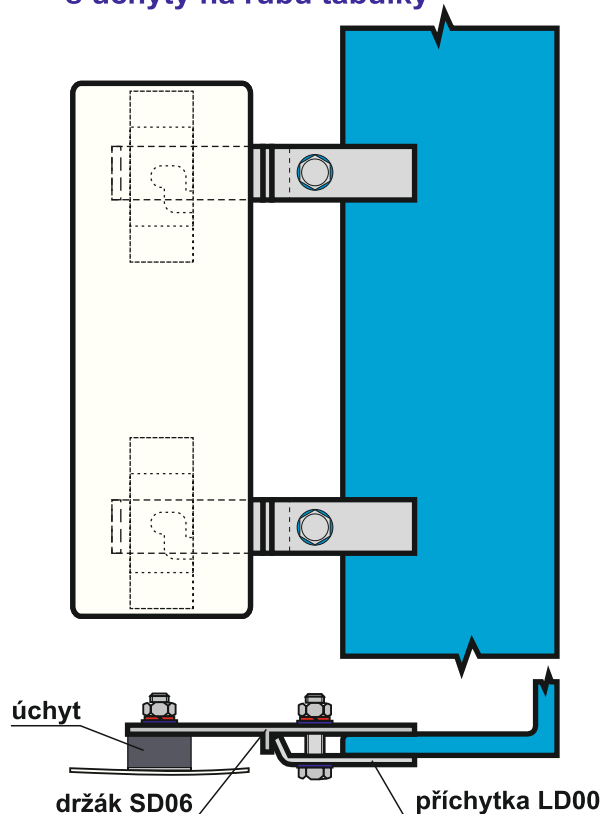

18ST02b-

Standartní rozměr systémové tabulky je 100x300 mm, ale nabízíme i rozměry 100x350 a 100x500 mm

Přichytky LD00-.. :

slouží k upevnění držáků ke konstrukci vedení. Specifikujeme je dle síly konstrukce (respektive profilu úhelníku) **povrchová úprava držáku SD01 (06) a přichytky LD00 je provedena žárovým zinkováním**

DÍLEC	přichytka LD00		
číslo	LD00	LD00	LD00
typ	-8	-14	-20
profil	L40-L80	L90-L120	L140-L200



	barevnost systémové tabulky 11ST01					
číslo	18ST02..	18ST02..	18ST02..	18ST02..	18ST02..	18ST02..
typ	-1	-2	-3	-4	-5	-6
barevnost	bílá	červená	žlutá	modrá	černá	zelená
RAL	9010	3020	1021	5005	9011	6001

SOUPIS DÍLŮ	smaltovaná tabulka	držák	přichytka	úchyt	šroub	šroub	matice	podložka obyčejná	podložka pružná	podložka plastová
číslo	11ST01	SD	LD00	Ú	M10x30	M10x40	M10	o10,5	o10,2	o10,5
typ	a/b	01/06	-8/-14/-20/							
ks	1	2	2	2	2	2	4	10	4	4
váha	0,33	0,35 kg	0,2							

Příklad objednání: 18ST02a-1/100 ks, SD01/200 ks, LD00-14/200 ks + spoj. mat.

Certifikovaný systém jakosti dle ČSN EN ISO 9001:2001

SMALTOVANÁ SYSTÉMOVÁ TABULKA (300x100 mm) přípevněna úchyty PRO ZNAČENÍ STOŽÁRŮ PŘENOSOVÝCH SOUSTAV

Typové rozlišení dle způsobu upevnění systémové tabulky na stožár:

18ST03

Otvory v konstrukci stožáru
s úchyty na rubu tabulky

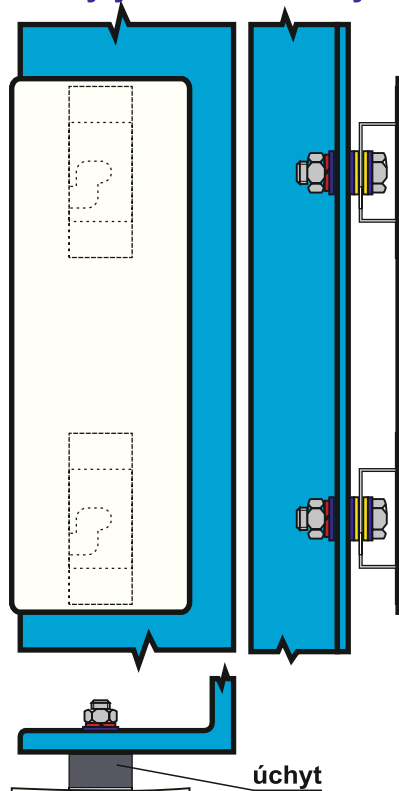

18ST03

Standartní rozměr systémové tabulky je 100x300 mm, ale nabízíme i rozměry 100x350 a 100x500 mm

Příchytky LD00-.. :

slouží k upevnění držáků ke konstrukci vedení. Specifikujeme je dle síly konstrukce (respektive profilu úhelníku)
povrchová úprava držáku SD01 (06) a příchytky LD00 je provedena žárovým zinkováním

DÍLEC	příchytky LD00			barevnost systémové tabulky 11ST01						
číslo	LD00	LD00	LD00	číslo	18ST03..	18ST03..	18ST03..	18ST03..	18ST03..	18ST03..
typ	-8	-14	-20	typ	-1	-2	-3	-4	-5	-6
profil	L40-L80	L90-L120	L140-L200	barevnost	bílá	červená	žlutá	modrá	černá	zelená
				RAL	9010	3020	1021	5005	9011	6001



SOUPIS DÍLŮ	smaltovaná tabulka	držák	příchytky	úchyt	šroub	šroub	matice	podložka obyčejná	podložka pružná	podložka plastová
číslo	18ST03	SD	LD00	Ú	M10x30	M10x40	M10	o10,5	o10,2	o10,5
typ	a/b	01/06	-8/-14/-20/							
ks	1	2	2	2	2	2	4	10	4	4
váha	0,33	0,35 kg	0,2							

Příklad objednání: 18ST03a-1/100 ks, SD01/200 ks, LD00-14/200 ks + spoj. mat.

SmaltZlin, s.r.o.
Papirenská 186,
763 11 Želechovice n. Dř.

bankovní spojení:
Komerční banka Zlín
č.ú. 1908146-661/0100

IČ: 46345558
DIČ: CZ46345558
zapsáno u KS Brno, Rg. C/5546

tel: 00420 577 901 106
fax: 00420 577 901 663
www.smaltzlin.cz

SMALTOVANÉ BEZPEČNOSTNÍ TABULKY 0115, 0116
A DALŠÍ DLE PLATNÉ ČSN ISO
O VELIKOSTI A4, A5



**TABULKY
VÝSTRAHY**



**TABULKY
ZÁKAZU**



**TABULKY
PŘÍKAZU**



**INFORMAČNÍ
TABULKY**



**POŽÁRNÍ
TABULKY**

UŽÍVANÝ ZPŮSOB UCHYCENÍ

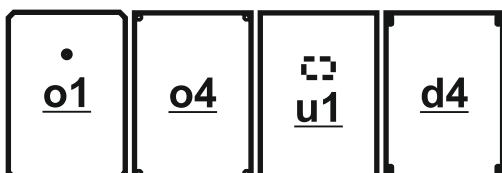

Příklad objednání: 11ST05/0115/o1/100 ks + spoj. mat.

SMALTOVANÉ BEZPEČNOSTNÍ TABULKY 8000 DLE PLATNÉ ČSN ISO O VELIKOSTI 210x300 mm

Nejčastěji užívané kombinace z řady 8000:



A některé další variace vzniklé dle požadavku zákazníka:



UŽÍVANÝ ZPŮSOB UCHYCENÍ

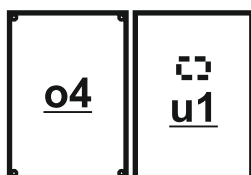

Příklad objednání: 12ST05/8211/o4 + spoj. mat./100 ks

SmaltZlin, s.r.o.
Papírenská 186,
763 11 Želechovice n. Dř.

bankovní spojení:
Komerční banka Zlin
č.ú. 1908146-661/0100

IČ: 46345558
DIČ: CZ46345558
zapsáno u KS Brno, Rg. C/5546

tel: 00420 577 901 106
fax: 00420 577 901 663
www.smaltzlin.cz

SMALTOVANÉ BEZPEČNOSTNÍ TABULKY 9000 DLE PLATNÉ ČSN ISO O VELIKOSTI 300x300 mm

Nejčastěji užívané kombinace z řady 9000:

9003	9002	9001	9004
			
VYSOKÉ NAPĚTÍ - ŽIVOTU NEBEZPEČNO DOTÝKAT SE ELEKTRICKÝCH ZAŘÍZENÍ NEBO DRÁTŮ I NA ZEM SPADLÝCH !	VYSOKÉ NAPĚTÍ - ŽIVOTU NEBEZPEČNO DOTÝKAT SE ELEKTRICKÝCH ZAŘÍZENÍ !	VYSOKÉ NAPĚTÍ - ŽIVOTU NEBEZPEČNO !	POZOR - ELEKTRICKÉ ZAŘÍZENÍ !
			
NEHAS VODOU ANI PĚNOVÝMI PŘÍSTROJI !	NEHAS VODOU ANI PĚNOVÝMI PŘÍSTROJI !	NEHAS VODOU ANI PĚNOVÝMI PŘÍSTROJI !	NEHAS VODOU ANI PĚNOVÝMI PŘÍSTROJI !
			
VSTUP ZAKÁZÁN	VSTUP ZAKÁZÁN	VSTUP ZAKÁZÁN	VSTUP ZAKÁZÁN

A některé další variace vzniklé dle požadavku zákazníka:

9011	9012	9013	9014	9015
				
VÝSTRAHA ŽIVOTU NEBEZPEČNO PŘIBLÍŽOVAT SE K ELEKTRICKÝM ZAŘÍZENÍM	POZOR - ELEKTRICKÉ ZAŘÍZENÍ !	POZOR - ELEKTRICKÉ ZAŘÍZENÍ !	ZAŘÍZENÍ SMÍ OBSLUHOVAT JEN POVĚŘENÝ PRACOVNÍK	HLAVNÍ VYPÍNAČ
				
NEHAS VODOU ANI PĚNOVÝMI PŘÍSTROJI !	NEHAS VODOU ANI PĚNOVÝMI PŘÍSTROJI !	HLAVNÍ VYPÍNAČ	NEHAS VODOU ANI PĚNOVÝMI PŘÍSTROJI !	POZOR - ELEKTRICKÉ ZAŘÍZENÍ !
				
NEPOVOLANÝM VSTUP ZAKÁZÁN	VYPNI V NEBEZPEČÍ !	NEHAS VODOU ANI PĚNOVÝMI PŘÍSTROJI !	VSTUP ZAKÁZÁN	NEHAS VODOU ANI PĚNOVÝMI PŘÍSTROJI !

UŽÍVANÝ ZPŮSOB UCHYCENÍ



Příklad objednání: 13ST05/9003/o4 + spoj. mat./100 ks

SmaltZlin, s.r.o.
Papírenská 186,
763 11 Želechovice n. Dř.

bankovní spojení:
Komerční banka Zlin
č.ú. 1908146-661/0100

IČ: 46345558
DIČ: CZ46345558
zapsáno u KS Brno, Rg. C/5546

tel: 00420 577 901 106
fax: 00420 577 901 663
www.smaltzlin.cz

SMALTOVANÁ BEZPEČNOSTNÍ TABULKA 0115/0116 "prodloužená" (370x210 mm) PRO ZNAČENÍ STOŽÁRŮ



barevnost smalt. tabule:

bílá RAL 9010
žlutá RAL 1021
černá RAL 9011

katalogové číslo: 16ST06../

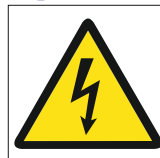
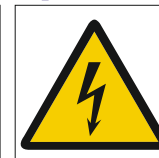
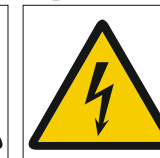
a/	b/	c/	d/
			
VÝSTRAHA - ŽIVOTU NEBEZPEČNO DOTÝKAT SE DRÁTŮ I NA ZEM SPADLÝCH !	VÝSTRAHA - ŽIVOTU NEBEZPEČNO DOTÝKAT SE DRÁTŮ I NA ZEM SPADLÝCH !	VYSOKÉ NAPĚTÍ - ŽIVOTU NEBEZPEČNO DOTÝKAT SE ELEKTRICKÝCH ZAŘÍZENÍ NEBO DRÁTŮ I NA ZEM SPADLÝCH !	VYSOKÉ NAPĚTÍ - ŽIVOTU NEBEZPEČNO DOTÝKAT SE ELEKTRICKÝCH ZAŘÍZENÍ NEBO DRÁTŮ I NA ZEM SPADLÝCH !
000	000	p.b. 000	V 0000 p.b. 000

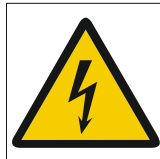
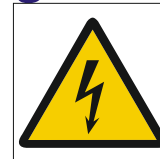
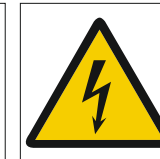
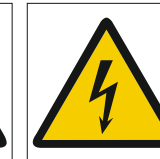
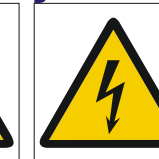
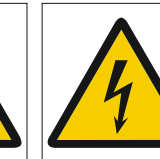
e/	f/	g/	h/	i/	j/	k/
						
VYSOKÉ NAPĚTÍ - ŽIVOTU NEBEZPEČNO DOTÝKAT SE ELEKTRICKÝCH ZAŘÍZENÍ NEBO DRÁTŮ I NA ZEM SPADLÝCH !	VYSOKÉ NAPĚTÍ - ŽIVOTU NEBEZPEČNO DOTÝKAT SE ELEKTRICKÝCH ZAŘÍZENÍ NEBO DRÁTŮ I NA ZEM SPADLÝCH !	VYSOKÉ NAPĚTÍ - ŽIVOTU NEBEZPEČNO DOTÝKAT SE ELEKTRICKÝCH ZAŘÍZENÍ NEBO DRÁTŮ I NA ZEM SPADLÝCH !	VYSOKÉ NAPĚTÍ - ŽIVOTU NEBEZPEČNO DOTÝKAT SE ELEKTRICKÝCH ZAŘÍZENÍ NEBO DRÁTŮ I NA ZEM SPADLÝCH !	VYSOKÉ NAPĚTÍ - ŽIVOTU NEBEZPEČNO DOTÝKAT SE ELEKTRICKÝCH ZAŘÍZENÍ NEBO DRÁTŮ I NA ZEM SPADLÝCH !	VYSOKÉ NAPĚTÍ - ŽIVOTU NEBEZPEČNO DOTÝKAT SE ELEKTRICKÝCH ZAŘÍZENÍ NEBO DRÁTŮ I NA ZEM SPADLÝCH !	VYSOKÉ NAPĚTÍ - ŽIVOTU NEBEZPEČNO DOTÝKAT SE ELEKTRICKÝCH ZAŘÍZENÍ NEBO DRÁTŮ I NA ZEM SPADLÝCH !
V 0000 V 0000 p.b. 000	V 0000 V 0000 p.b. 000	V 0000 - 0	V 0000 - 00	V 0000 V 0000 - 000	V 0000 V 0000 p.b. 000	V 5679 V 5680 p.b. 000 V 551

UŽÍVANÝ ZPŮSOB UCHYCENÍ

(dodáváme včetně spoj. mat.)



Příklad objednávky: 16ST06e/u1+spoj.mat./100 ks + specifikace linek a bodů

SmaltZlin, s.r.o.
Papirenská 186,
763 11 Želechovice n. Dř.

bankovní spojení:
Komerční banka Zlín
č.ú. 1908146-661/0100

IČ: 46345558
DIČ: CZ46345558
zapsáno u KS Brno, Rg. C/5546

tel: 00420 577 901 106
fax: 00420 577 901 663
www.smaltzlin.cz

SMALTOVANÁ BEZPEČNOSTNÍ TABULKA ZNAČENÍ SYSTÉMŮ LANOVÝCH PŘÍPOJNIC a PŘETAHŮ V POLÍCH dle předpisu ČEPS TN-50/05

Značení „fází“, „přípojnic“, „přetahů“ a „přístrojů“ vyrábíme dle specifikace zákazníka, zde jsou prezentovány tabulky vyráběné v „klasických“ rozměrech (A3, A4, A5, A6).

11ST09a/ značení fází lanových přípojnic a přetahů v polích

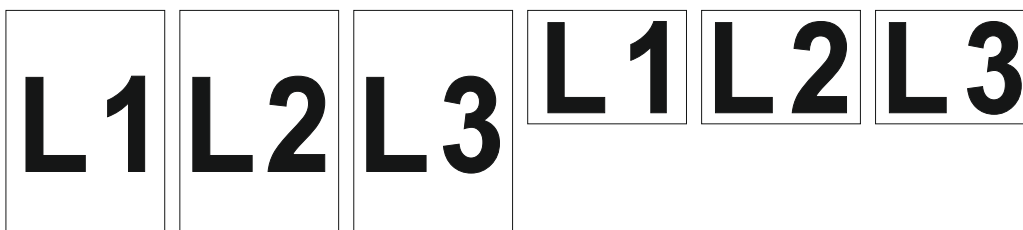

A3, A4, A5, A6 na V. (navýšku) A3, A4, A5, A6 na L. (na ležato)

11ST09b/ značení systémů lanových přípojnic



A3, A4, A5, A6 na L. (na ležato)

11ST09c/ značení přetahů v polích

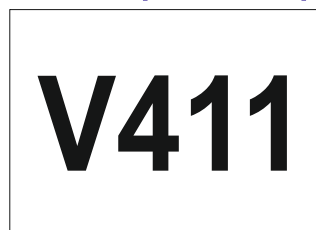

A3, A4, A5, A6 na L. (na ležato)

11ST09d/ značení přístrojů (ovládacích svorkovnicových skříní)



A3, A4, A5, A6 na L. (na ležato)

UŽÍVANÝ ZPŮSOB UCHYCENÍ

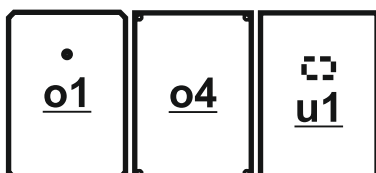

Příklad objednání: 11ST09a/A5naL./o1/L1, L2, L3/90 ks (a30 ks)+ spoj. mat.

SMALTOVANÁ BEZPEČNOSTNÍ TABULKA ZNAČENÍ US a VN BODŮ LINKY (A5) firmy E-on

Značení je vyráběno ve formátu A5 a ve tvaru jak bombírované (B) se čtyřmi otvory, tak oblém (O) se drážkami pro uchycení by-páskou ke sloupům.

11ST10a/
pro značení:
US na kmenové lince VN



11ST10b/
pro značení:
čísla bodu linky VN



11ST10c/
pro značení:
spojovací US mezi linkami VN



UŽÍVANÝ ZPŮSOB UCHYCENÍ

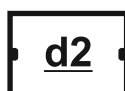

Příklad objednání: 11ST10a/A5/O/VN 456, US 1 až 50/d2/50 ks (a1 ks)

**SMALTOVANÁ BEZPEČNOSTNÍ TABULKA
ZNAČENÍ TRAFOSTANICE (A4 a A3) firmy E-on**

11ST11a/
A4

410 590
KOSTELANY
T1
KUDLOVSKÁ DOLINA

11ST11b/
A3

TS 2815
T15 KARPATSKÁ č.5
Poruchová linka pro elektřinu
Tel. 800 22 55 77

11ST11c/
A3

TS 9278
HORNÍ HERŠPICE
CHLEBORÁDOVA
Poruchová linka pro elektřinu
Tel. 800 22 55 77

DETAIL SPOJE

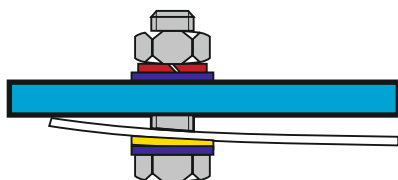







UCHYCENÍ ČTYŘMI OTVORY:

- tvar tabule je bombírovaný
- průměr otvorů je 5,5 mm.
- umístění 10 mm od okraje na střed otvoru

UŽÍVANÝ ZPŮSOB UCHYCENÍ



POUŽITÉ MATERIÁLY DLE BAREV

-  KONSTRUKCE STOŽÁRU VEDENÍ
-  SMALTOVANÁ TABULE OZNAČENÍ STOŽÁRU ELEKTRICKÉHO VEDENÍ
-  POZINKOVANÉ ŠROUBY A MATICE
-  POZINKOVANÉ PODLOŽKY OBYČEJNÉ
-  POZINKOVANÉ PODLOŽKY PRUŽNÉ
-  PLASTOVÉ PODLOŽKY ODOLNÉ UV-ZÁŘENÍ

Příklad objednání: 11ST11a/410 590, KOSTELANY, T1, KUDLOVSKÁ DOLINA/o4/1 ks+ spoj. mat.

DRŽÁK PRO UPEVNĚNÍ ZNAČENÍ SYSTÉMŮ LANOVÝCH PŘÍPOJNIC a PŘETAHŮ V POLÍCH

POUŽITÉ MATERIÁLY DLE BAREV	
■	KONSTRUKCE STOŽÁRU VEDENÍ
	SMALTOVANÁ TABULE
	POZINKOVANÉ DRŽÁKY A PŘÍCHYTKY + POZINKOVANÉ ŠROUBY A MATICE
	POZINKOVANÉ PODLOŽKY OBYČEJNÉ
	POZINKOVANÉ PODLOŽKY PRUŽNÉ
	PLASTOVÉ PODLOŽKY ODLNÉ UV-ZÁŘENÍ

A5

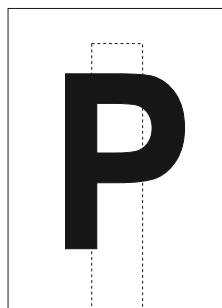

DRŽÁK 13ST12

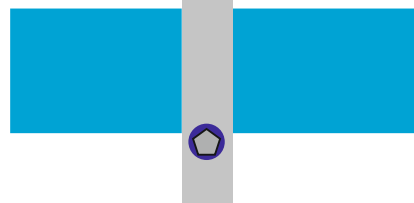

A4

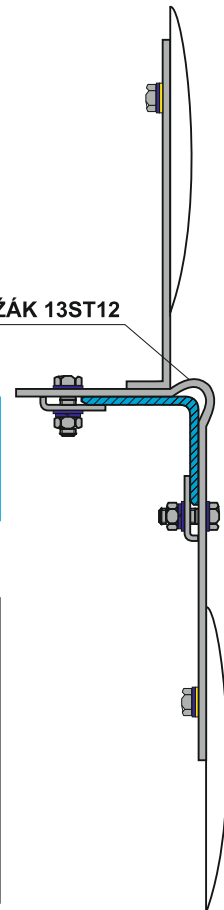

UCHYCENÍ SMALTOVANÉ TABULE



DÍLEC	příchytky LD00		
číslo	LD00	LD00	LD00
typ	-8	-14	-20
síla profilu	L40-L80	L90-L120	L140-L200
váha			

DÍLEC	držák 13ST12				
číslo	13ST12	13ST12	13ST12	13ST12	13ST12
úhelník L	-60	-80	-100	-160	-180
rozměr	5x30x600	5x30x620	5x30x630	5x30x690	5x30x700
váha	0,9 kg	0,9 kg	1 kg	1,1 kg	1,1 kg

SOUPIS DÍLŮ	smaltovaná tabulka	smaltovaná tabulka	držák	šroub	matice	podložka obyčejná	podložka pružná	podložka plastová
číslo	A4	A5	13ST12	M10x30	M10	o10,5	o10,2	o10,5
typ	—		L60-180					
ks	1	1	1	4	4	8	4	6
objednávka								

Příklad objednávky: smaltovaná tabule A4 (...), A5 (...), držák 13ST12-50 ks + spoj. mat.

SMALTOVANÁ BEZPEČNOSTNÍ TABULKA "třídílná" firmy ČEPS, a.s. (A4) PRO ZNAČENÍ NA OPLOCENÍ OBJEKTU

297x210 mm



barevnost smalt. tabule:

bílá RAL 9010
žlutá RAL 1021
červená RAL 3020
zelená RAL 6001
černá RAL 9011

DÍLEC	smaltovaná tabulka
číslo	11ST32
typ	_____
rozměr	297x210
váha	0,7 kg

DÍLEC	držák
číslo	SD05
typ	_____
rozměr	3x210x30
váha	0,15 kg



DRŽÁK SD05

SOUPIS DÍLŮ	smaltovaná tabulka	držák	přichytka	šroub	matice	podložka obyčejná	podložka pružná	podložka plastová
číslo	9ST32	SD05	_____	M5x40	M5	o10,5	o10,2	o10,5
typ	_____	_____	_____	_____	_____	_____	_____	_____
ks	1	2	_____	4	4	8	4	4
objednávka	_____	_____	_____	_____	_____	_____	_____	_____

Příklad objednání: 11ST32-100 ks, SD05-200 ks + spoj. mat.

SMALTOVANÁ BEZPEČNOSTNÍ TABULKA
firmy ČEPS, a.s. „VÝSTUP ZAKÁZÁN” (A4)
PRO ZNAČENÍ STOŽÁRŮ

210x297 mm

barevnost smalt. tabule:

bílá RAL 9010
žlutá RAL 1021
červená RAL 3020
černá RAL 9011



! grafika určena pro přenosové soustavy firmy ČEPS, a.s. !

UŽÍVANÝ ZPŮSOB UCHYCENÍ



Příklad objednání: 11ST35/u1/100 ks + spoj. mat.

SmaltZlin, s.r.o.
Papírenská 186,
763 11 Želechovice n. Dř.

bankovní spojení:
Komerční banka Zlín
č.ú. 1908146-661/0100

IČ: 46345558
DIČ: CZ46345558
zapsáno u KS Brno, Rg. C/5546

tel: 00420 577 901 106
fax: 00420 577 901 663
www.smaltzlin.cz

aktualizace: 10.8. 2018

SMALTOVANÁ BEZPEČNOSTNÍ TABULKA
„VÝSTUP ZAKÁZÁN” (A4)
PRO ZNAČENÍ STOŽÁRŮ

210x297 mm

barevnost smalt. tabule:

bílá RAL 9010
žlutá RAL 1021
červená RAL 3020
černá RAL 9011



UŽÍVANÝ ZPŮSOB UCHYCENÍ

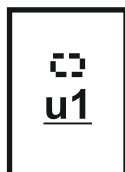

Příklad objednání: 11ST35/u1/100 ks + spoj. mat.

SmaltZlin, s.r.o.
Papírenská 186,
763 11 Želechovice n. Dř.

bankovní spojení:
Komerční banka Zlín
č.ú. 1908146-661/0100

IČ: 46345558
DIČ: CZ46345558
zapsáno u KS Brno, Rg. C/5546

tel: 00420 577 901 106
fax: 00420 577 901 663
www.smaltzlin.cz

aktualizace: 3.3. 2017

VÝKRESY UŽÍVANÉ MINIMÁLNĚ

A

VÝKRESY NAHRAZENÉ NOVÝM PROVEDENÍM

ČÍSELNÉ ZNAČENÍ STOŽÁRŮ PŘENOSOVÝCH SOUSTAV S DRŽÁKEM

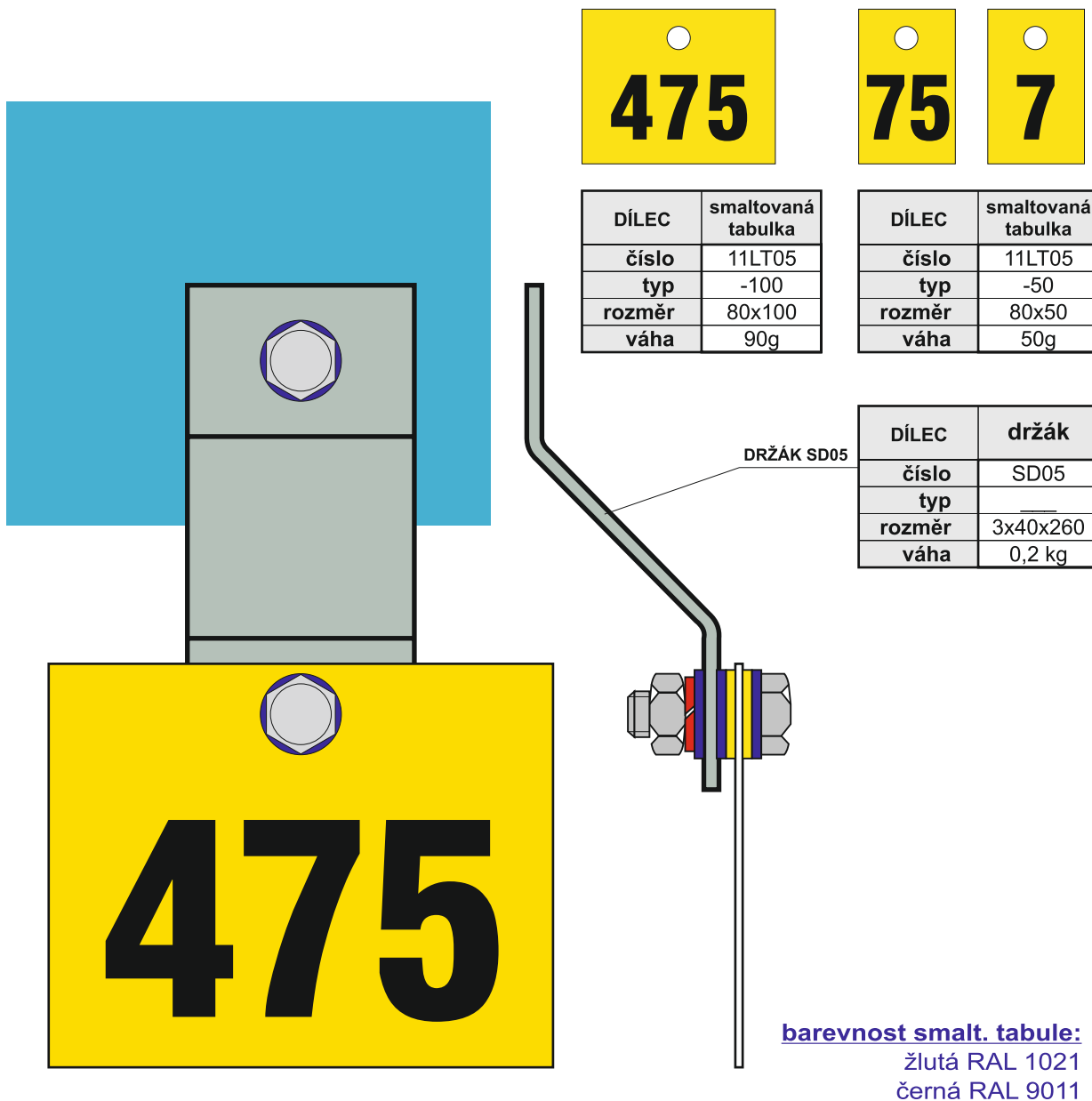

barevnost smalt. tabule:

žlutá RAL 1021
černá RAL 9011

povrchová úprava držáku:

žárovým zinkováním

SOUPIS DÍLŮ	smaltovaná tabulka	držák	přichytka	šroub	matice	podložka obyčejná	podložka pružná	podložka plastová
číslo	11LT05	SD05	—	M10x35	M10	o10,5	o10,2	o10,5
typ	—	—	—	—	—	—	—	—
ks	1	1	—	2	2	5	2	2
objednávka								

Příklad objednávky: 11LT05-100/100 ks(č. 100-150/a2 ks), SD05/100 ks + spoj. mat.

SMALTOVANÁ TABULKA PRO BAREVNÉ ZNAČENÍ SYSTÉMŮ v rozměrech 100x300, 100x350 a 100x500 mm

Užívaná barevnost:

B	630	937	430	230	860
bílá RAL 9010	červená RAL 3020	žlutá RAL 1021	zelená RAL 6001	modrá RAL 5005	černá RAL 9011

Způsoby upevnění na stožár:

1a) v konstrukci stožáru s otvory v tabulce

1b) v konstrukci stožáru s úchyty na tabulce

1c) s otvory v konstrukci stožáru a úchyty na tabulce

2a),2b) vně konstrukce stožáru s možností provedení a), nebo b)

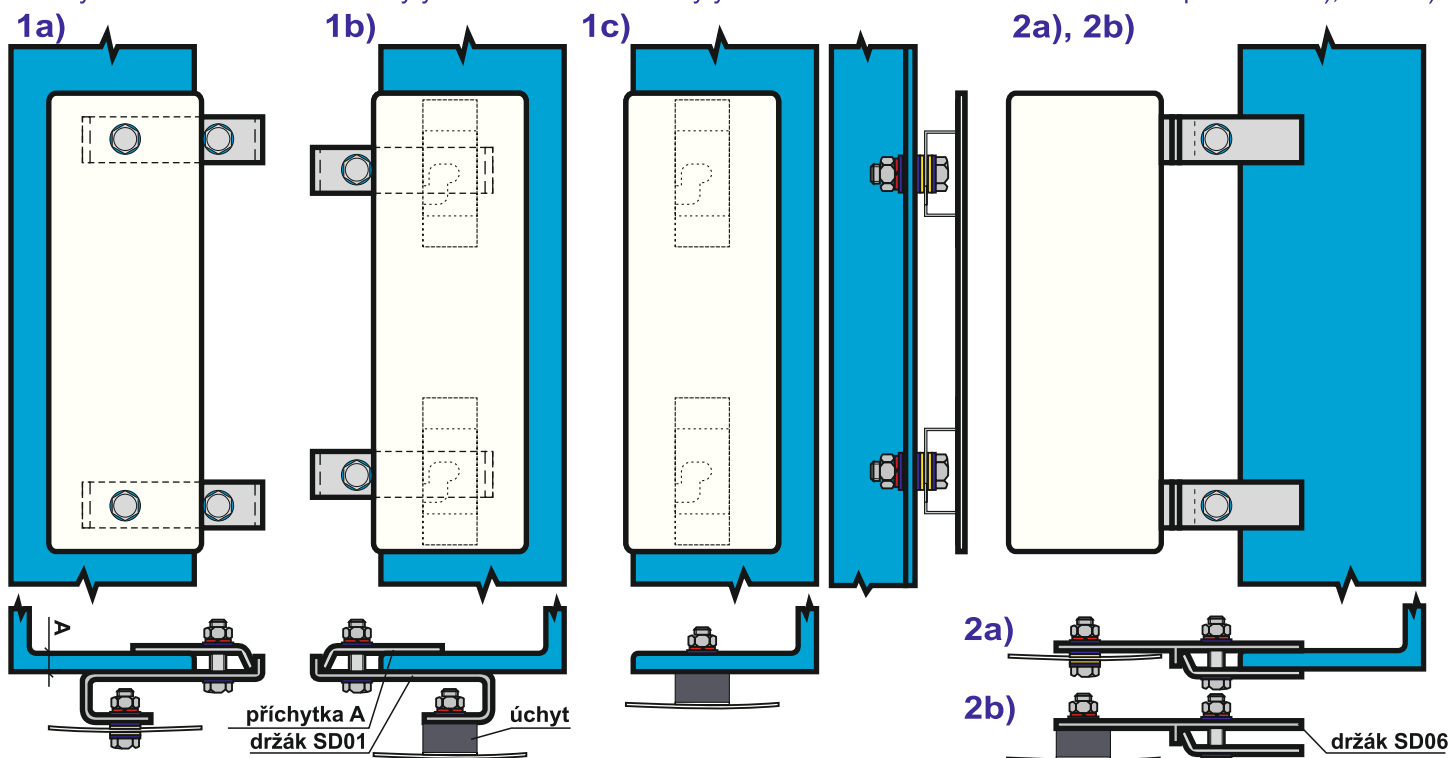

Soupis materiálu u jednotlivých provedení:

1, 2a):

DÍLEC	KS
tabulka+otvory	1
100x300	
100x350	
100x500	
s otvor o12	2
držák	2
SD01, SD06	
přichytka	2
A8, 14, 20	
spojovací materiál	
šroub M10x25	2
šroub M10x40	2
matic M10	4
podložka obyč.	10
podložka pružná	2
podložka plast.	4

1, 2b):

DÍLEC	KS
tabulka+úchyty	1
100x300	
100x350	
100x500	
s úchyt	2
držák	2
SD01, SD06	
přichytka	2
A8, 14, 20	
spojovací materiál	
šroub M10x25	2
šroub M10x40	2
matic M10	4
podložka obyč.	10
podložka pružná	2
podložka plast.	4

1c):

DÍLEC	KS
tabulka+úchyty	1
100x300	
100x350	
100x500	
s úchyt	2
spojovací materiál	
šroub M10x35	2
matic M10	2
podložka obyč.	6
podložka pružná	2
podložka plast.	4

DÍLEC	přichytka A		
kód	A8	A14	A20
profil L	L40-L80	L90-L120	L140-L200

Přichytky A:

jsou zásadní pro správné upevnění držáků ke konstrukci vedení. Specifikujeme je dle síly konstrukce (respektive profilu úhelníku)

povrchová úprava držáku SD01 a přichytky LD00:
žárovým zinkováním



Příklad objednání: 17ST01-1b)/100x500 mm/300 ks/SD01/A8+ spoj. mat.

SMALTOVANÁ SYSTÉMOVÁ TABULKA (350x100 mm) PRO ZNAČENÍ STOŽÁŘŮ PŘENOSOVÝCH SOUSTAV

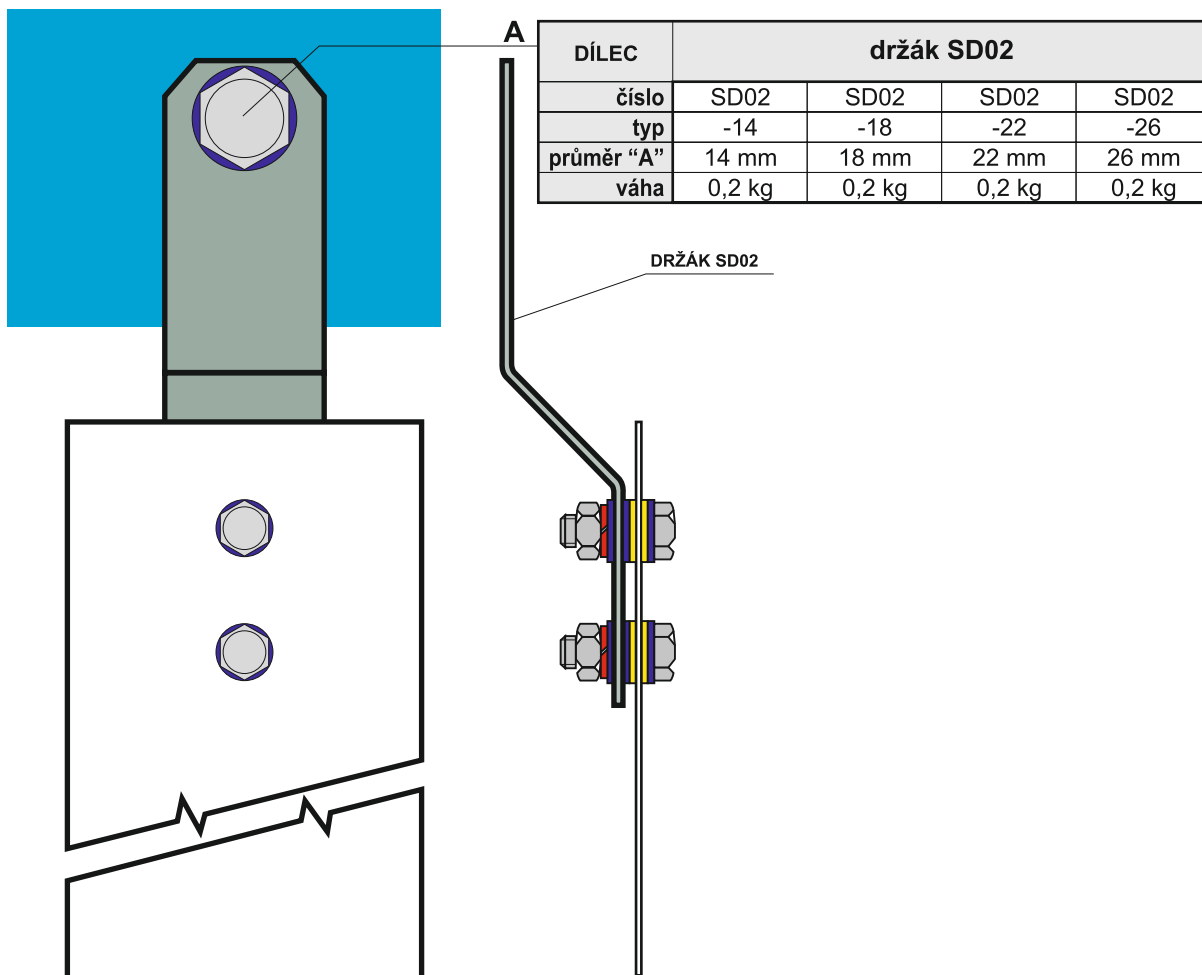

11ST02

Standartní rozměr systémové tabulky je 100x350 mm.

	barevnost systémové tabulky 11ST02					
číslo	11ST02..	11ST02..	11ST02..	11ST02..	11ST01..	11ST02..
typ	-1	-2	-3	-4	-5	-6
barevnost	bílá	červená	žlutá	modrá	černá	zelená
RAL	9010	3020	1021	5005	9011	6001

SOUPIS DÍLŮ	smaltovaná tabulka	držák	přichytka	šroub	matice	podložka obyčejná	podložka pružná	podložka plastová
číslo	11ST02	SD02	—	M10x30	M10	o10,5	o10,2	o10,5
typ	-...	-...						
ks	1	1		2	2	4	2	4
objednávka								

Příklad objednávky: 11ST02-1/100 ks, SD02-14/100 ks + spoj. mat.

SMALTOVANÁ BEZPEČNOSTNÍ TABULKA 0115 (0116) PRO ZNAČENÍ STOŽÁRŮ PŘENOSOVÝCH SOUSTAV (A4)

297x210 mm



barevnost smalt. tabule:

bílá RAL 9010
žlutá RAL 1021
černá RAL 9011

DÍLEC	smaltovaná tabulka
číslo	11ST03-
typ	0115 (0116)
rozměr	297x210
váha	0,7 kg

DÍLEC	držák
číslo	SD03
typ	—
rozměr	3x45x215
váha	0,3 kg

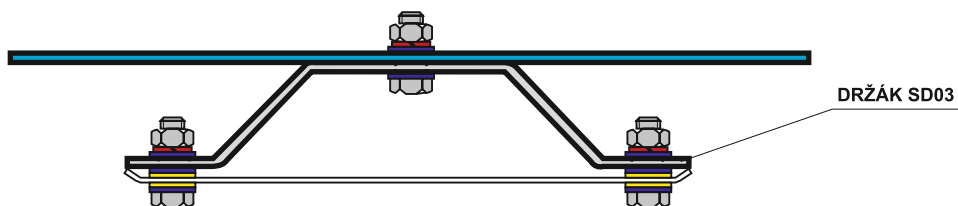

SOUPIS DÍLŮ	smaltovaná tabulka	držák	přichytka	šroub	matice	podložka obyčejná	podložka pružná	podložka plastová
číslo	11ST03	SD03	—	M10x30	M10	o10,5	o10,2	o10,5
typ	0115(0116)	—	—	—	—	—	—	—
ks	1	1	—	3	3	6	3	4
objednávka								

Příklad objednávky: 11ST03/100 ks, SD03/100 ks + spoj. mat.

**SMALTOVANÁ BEZPEČNOSTNÍ TABULKA 0115 (0116)
PRO ZNAČENÍ STOŽÁRŮ PŘENOSOVÝCH SOUSTAV
S ČÍSELNÝM ZNAČENÍM (A4)**

297x210 mm



80x50 (80x100) mm

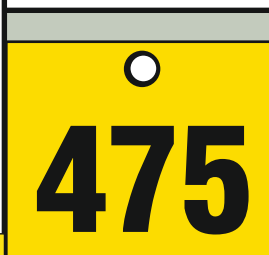

barevnost smalt. tabule:

bílá RAL 9010
žlutá RAL 1021
černá RAL 9011

DÍLEC	smaltovaná tabulka
číslo	11ST04
typ	0115 (0116)
rozměr	297x210
váha	0,7 kg

DÍLEC	smaltovaná tabulka
číslo	11LT05
typ	-100
rozměr	80x100
váha	90g

DÍLEC	smaltovaná tabulka
číslo	11LT05
typ	-50
rozměr	80x50
váha	50g

DÍLEC	držák
číslo	SD04
typ	—
rozměr	3x45x320
váha	0,4 kg

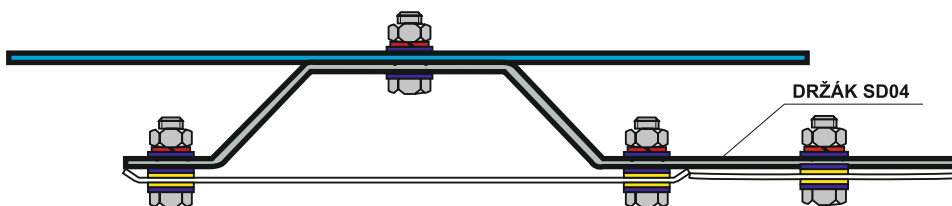

SOUPIS DÍLŮ	smaltovaná tabulka	smaltovaná tabulka	držák	šroub	matice	podložka obyčejná	podložka pružná	podložka plastová
číslo	11ST04	11LT05	SD04	M10x30	M10	o10,5	o10,2	o10,5
typ	—	-...	—	—	—	—	—	—
ks	1	1	1	4	4	8	4	6
objednávka								

Příklad objednávky: 11ST04-100 ks, 11LT05-100/100ks (č. 101-200), SD04-100 ks + spoj. mat.

1) Nákres výrobku s umístěním otvorů (obdélníkového tvaru) pro uchycení tabulky ke stavební konstrukci kruhového průřezu. Zaoblení a rozvinutý tvar.

120x210 mm



UCHYCENÍ PŘES DRÁŽKU BI-PÁSKOU:
- rozměr drážky je 4x15 mm.
- umístění 9 mm od okraje na střed drážky

2) Nákres výrobku s umístěním otvorů (kruhového tvaru) pro uchycení tabulky ke stavební konstrukci

120x210 mm



UCHYCENÍ DVĚMA OTVORY:
- tvar tabule je rovný
- průměr otvorů je 6,5 mm.
- umístění 10 mm od okraje na střed otvoru

DETAIL SPOJE

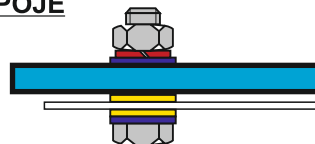

2) Nákres výrobku s navařeným úchytem pro uchycení tabulky ke stavební konstrukci

120x210 mm



UCHYCENÍ JEDNÍM ÚCHYTEM:
- tvar tabule je rovný
- umístění úchyty je na rubu tabulky na jeho střed

DETAIL SPOJE

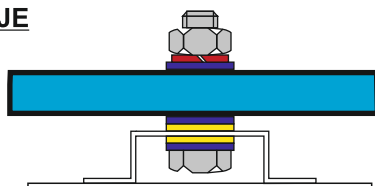

POUŽITÉ MATERIÁLY DLE BAREV

- KONSTRUKCE K PŘÍPEVNĚNÍ TABULE
- SMALTOVANÁ TABULE OZNAČENÍ ZÁŘÍZENÍ
- POZINKOVANÉ ŠROUBY A MATICE
- POZINKOVANÉ PODLOŽKY OBYČEJNÉ
- POZINKOVANÉ PODLOŽKY PRUŽNÉ
- PLASTOVÉ PODLOŽKY ODOLNÉ UV-ZÁŘENÍ

SMALTOVANÁ BEZPEČNOSTNÍ TABULKA 0115, 0116
a další DLE STN ISO ...
o velikosti A4



barevnost smalt. tabule:

bílá RAL 9010

žlutá RAL 1021

černá RAL 9011

ZPŮSOBY UCHYCENÍ

OZNAČENÍ:

o1

o4

m2

d4

ud

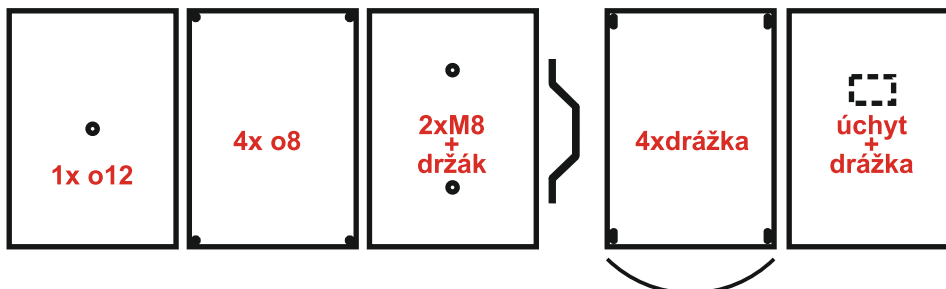

Příklad objednání: 16ST15/0116/ud/100 ks

SmaltZlín, s.r.o.
Papírenská 186,
763 11 Želechovice n. Dř.

bankovní spojení:
Komerční banka Zlín
č.ú. 1908146-661/0100

IČ: 46345558
DIČ: CZ46345558
zapsáno u KS Brno, Rg. C/5546

tel: 00420 577 901 106
fax: 00420 577 901 663
www.smaltzlin.cz

PLECH POD VÝSTRAŽNOU TABULKU

2x300x210 mm / žárově pozinkováno

4x o8 mm + 1x o12 mm

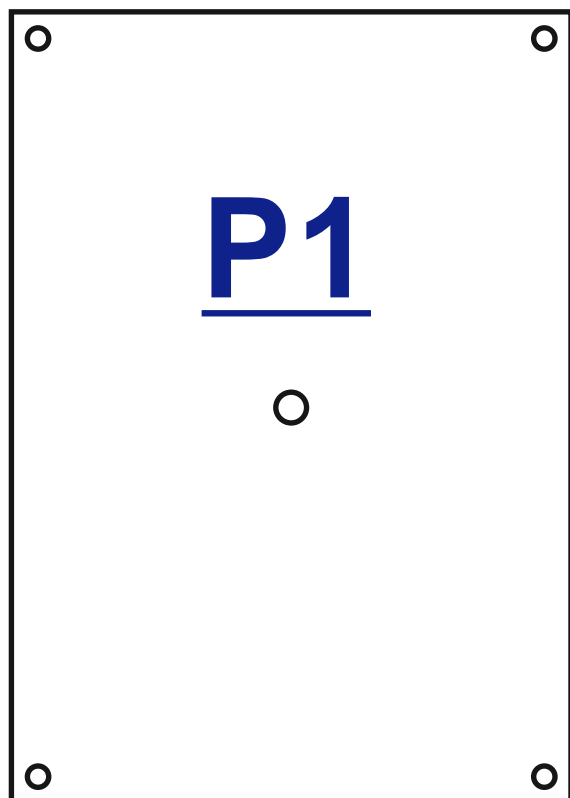

4x o8 mm + 2x drážka 7x15 mm

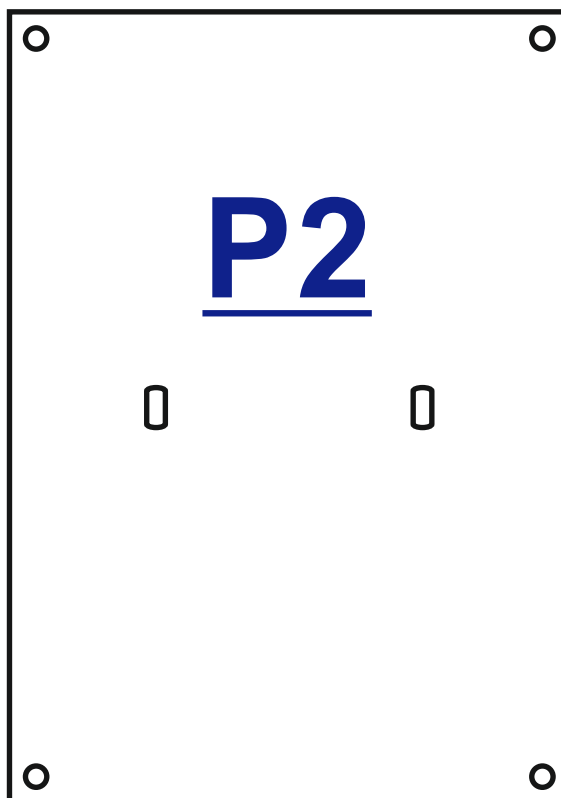

Příklad objednávky: 16ST16/P1/100 ks

SmaltZlin, s.r.o.
Papírenská 186,
763 11 Želechovice n. Dř.

bankovní spojení:
Komerční banka Zlín
č.ú. 1908146-661/0100

IČ: 46345558
DIČ: CZ46345558
zapsáno u KS Brno, Rg. C/5546

tel: 00420 577 901 106
fax: 00420 577 901 663
www.smaltzlin.cz

SMALTOVANÁ BEZPEČNOSTNÍ TABULKA ČTYŘDÍLNÁ
o velikosti 300x400 mm
a tabulka KÁBEL o velikosti 200x250 mm

16ST17A



16ST17B



barevnost smalt. tabule:

bílá RAL 9010
červená RAL 3020
žlutá RAL 1021
modrá RAL 5005
černá RAL 9011

ZPŮSOBY UCHYCENÍ

OZNAČENÍ: **o4**



Příklad objednání: 16ST17B/100 ks

SmaltZlin, s.r.o.
Papírenská 186,
763 11 Želechovice n. Dř.

bankovní spojení:
Komerční banka Zlín
č.ú. 1908146-661/0100

IČ: 46345558
DIČ: CZ46345558
zapsáno u KS Brno, Rg. C/5546

tel: 00420 577 901 106
fax: 00420 577 901 663
www.smaltzlin.cz

SMALTOVANÁ BEZPEČNOSTNÍ TABULKA "třídílná" firmy ČEPS, a.s. (A4) PRO ZNAČENÍ STOŽÁRŮ

297x210 mm



barevnost smalt. tabule:

bílá RAL 9010
žlutá RAL 1021
červená RAL 3020
zelená RAL 6001
černá RAL 9011

DÍLEC	smaltovaná tabulka
číslo	11ST30
typ	—
rozměr	297x210
váha	0,7 kg

DÍLEC	držák
číslo	SD03
typ	—
rozměr	3x45x215
váha	0,3 kg

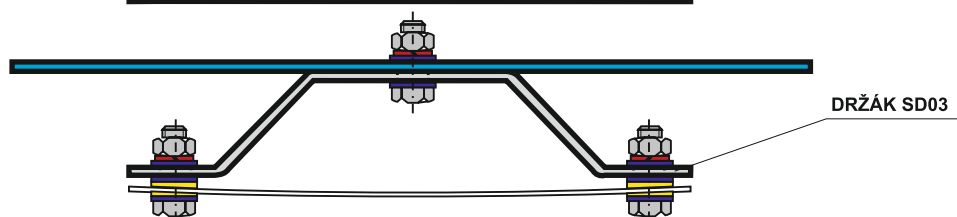

SOUPIS DÍLŮ	smaltovaná tabulka	držák	přichytka	šroub	matice	podložka obyčejná	podložka pružná	podložka plastová
číslo	9ST30	SD03	—	M10x30	M10	o10,5	o10,2	o10,5
typ	—	—	—	—	—	—	—	—
ks	1	1	—	3	3	6	3	4
objednávka	—	—	—	—	—	—	—	—

Příklad objednávky: 11ST30-100 ks/SD03-100 ks + spoj. mat.

SMALTOVANÁ BEZPEČNOSTNÍ TABULKA "třídílná" firmy ČEPS, a.s. (A4) PRO ZNAČENÍ STOŽÁRŮ

297x210 mm



barevnost smalt. tabule:

bílá RAL 9010
žlutá RAL 1021
červená RAL 3020
zelená RAL 6001
černá RAL 9011

DÍLEC	smaltovaná tabulka
číslo	11ST31
typ	—
rozměr	297x210
váha	0,7 kg

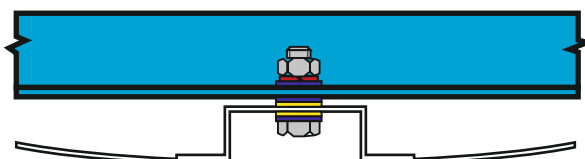

SOUPIS DÍLŮ	smaltovaná tabulka	držák	přichytka	šroub	matice	podložka obyčejná	podložka pružná	podložka plastová
číslo	9ST31	—	—	M10x30	M10	o10,5	o10,2	o10,5
typ	—	—	—	—	—	—	—	—
ks	1	—	—	1	1	3	1	2
objednávka	—	—	—	—	—	—	—	—

Příklad objednání: 11ST31-100 ks + spoj. mat.

SmaltZlin, s.r.o.
Papirenská 186,
763 11 Želechovice n. Dř.

bankovní spojení:
Komerční banka Zlín
č.ú. 1908146-661/0100

IČ: 46345558
DIČ: CZ46345558
zapsáno u KS Brno, Rg. C/5546

tel: 00420 577 901 106
fax: 00420 577 901 663
www.smaltzlin.cz

aktualizace: 10.1. 2013

SMALTOVANÁ BEZPEČNOSTNÍ TABULKA "třídílná" firmy ČEPS, a.s. (A4) PRO ZNAČENÍ STOŽÁRŮ

297x210 mm



barevnost smalt. tabule:

bílá RAL 9010
žlutá RAL 1021
červená RAL 3020
černá RAL 9011

DÍLEC	smaltovaná tabulka
číslo	11ST33
typ	—
rozměr	297x210
váha	0,7 kg

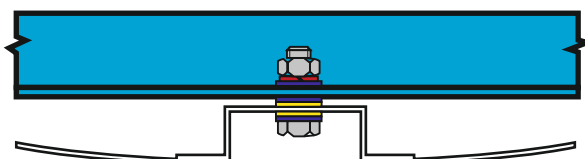

SOUPIS DÍLŮ	smaltovaná tabulka	držák	přichytka	šroub	matice	podložka obyčejná	podložka pružná	podložka plastová
číslo	10ST33	—	—	M10x30	M10	o10,5	o10,2	o10,5
typ	—	—	—	—	—	—	—	—
ks	1	—	—	1	1	3	1	2
objednávka	—	—	—	—	—	—	—	—

Příklad objednávky: 11ST33-100 ks + spoj. mat.

SmaltZlin, s.r.o.
Papírenská 186,
763 11 Želechovice n. Dř.

bankovní spojení:
Komerční banka Zlín
č.ú. 1908146-661/0100

IČ: 46345558
DIČ: CZ46345558
zapsáno u KS Brno, Rg. C/5546

tel: 00420 577 901 106
fax: 00420 577 901 663
www.smaltzlin.cz

aktualizace: 10.1. 2013

SMALTOVANÁ BEZPEČNOSTNÍ TABULKA
"třídílná" firmy ČEPS, a.s. (A4)
PRO ZNAČENÍ STOŽÁRŮ

297x210 mm



barevnost smalt. tabule:

bílá RAL 9010
žlutá RAL 1021
červená RAL 3020
černá RAL 9011

DÍLEC	smaltovaná tabulka
číslo	11ST34
typ	—
rozměr	297x210
váha	0,7 kg

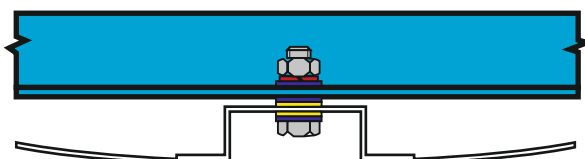

SOUPIS DÍLŮ	smaltovaná tabulka	držák	přichytka	šroub	matice	podložka obyčejná	podložka pružná	podložka plastová
číslo	10ST34	—	—	M10x30	M10	o10,5	o10,2	o10,5
typ	—	—	—	—	—	—	—	—
ks	1	—	—	1	1	3	1	2
objednávka	—	—	—	—	—	—	—	—

Příklad objednání: 11ST34-100 ks/č. 301-400/spoj. mat.

SMALTOVANÁ BEZPEČNOSTNÍ TABULKA "třídílná" firmy ČEZ, a.s. (A4) PRO ZNAČENÍ STOŽÁRŮ

297x210 mm



barevnost smalt. tabule:

bílá RAL 9010
žlutá RAL 1021
oranžová RAL 2003
červená RAL 3020
černá RAL 9011

DÍLEC	smaltovaná tabulka
číslo	11ST36
typ	—
rozměr	297x210
váha	0,7 kg

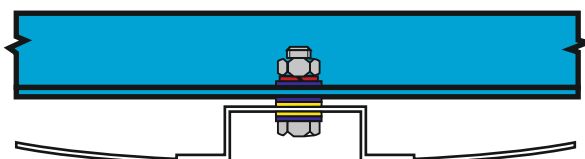

UŽÍVANÝ ZPŮSOB UCHYCENÍ

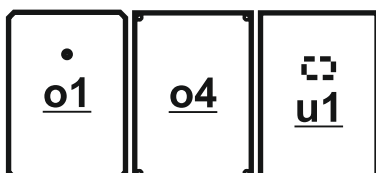

Příklad objednání: 11ST36/o4/100 ks + spoj. mat.

SMALTOVANÁ BEZPEČNOSTNÍ TABULKA
POZOR – ZPĚTNÉ NAPĚTÍ 220 kV z V211
O VELIKOSTI A4



barevnost smalt. tabule:

bílá RAL 9010
žlutá RAL 1021
černá RAL 9011

UŽÍVANÝ ZPŮSOB UCHYCENÍ

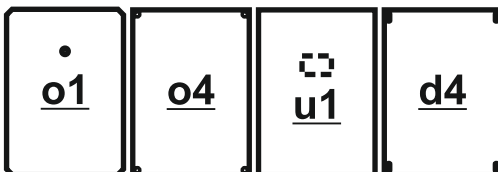

Příklad objednávky: 11ST37/o1/100 ks + spoj. mat.